



Odbojniki są opcjonalnie dostępne!

! Wszystkie modele dostępne również w wykonaniu przeciwwybuchowym w/g klasyfikacji

⊕ II 2 GD c IIB T4 T 125° C X,

⊙ II 2 GD c IIB T3 T 145° C !



## Wciągnik łańcuchowy z napędem ręcznym ze zintegrowanym wózkiem pchanym lub ręcznym łańcuchowym Model Yalelift IT

Udźwig 500 - 10.000 kg

Połączenie Yalelift 360 z wózkiem pchanym czy z napędem ręcznym łańcuchowym o niskiej zabudowie, zapewnia większe możliwości zastosowania.

### Właściwości

- Wszystkie urządzenia tego typu z 1 ciągnem mają udźwig do 3.000 kg. W ten sposób nawet niskie pomieszczenia mogą zostać optymalnie wykorzystane.
- Sprawdzone i prawie bezstopniowy system przestawny umożliwia prosty i szybki montaż.
- Dopasowanie wózka do 5 t jest możliwe dla 2 zakresów szerokości belki.  
Zakres A do 180 mm szerokości belki (standard, pokrywa ok. 80 % wszystkich szerokości belek).  
Przeróbka na zakres B do 300 mm jest równie bezproblemowa.
- Kółka wózka są przystosowane do maksymalnego nachylenia belki nośnej do 14 % (DIN 1025-1), Okapturzone i trwale nasmarowane łożysko kulkowe gwarantuje optymalną jazdę wózka.
- Zabezpieczenie przed wywróceniem oraz uszkodzeniem kół (koła z niełamiwym podparciem).
- Przeróbka modelu Yalelift 360 na model Yalelift IT jest bezproblemowa.

### Opcje

- Wykonanie przeciwiskrowe.
- Zabezpieczenie przed przeciążeniem
- Pojemnik na łańcuch
- Wykonanie antykorozyjne.
- Wykonanie przeciwwybuchowe.
- Urządzenie blokujące ruch wózka po belce (np. pozycja postojowa na statkach) do 5.000 kg.

## Dane techniczne modelu Yalelift IT

| Model      | EAN-Nr.<br>4025092* | Udźwig<br>kg/<br>ilość<br>ciągien | Rozmiar | Szerokość<br>belki<br>b<br><br>mm | Grubość<br>belki<br>t max.<br><br>mm | Minimalny<br>promień<br>skrętu<br><br>m | Ciężar<br>własny przy<br>stand. wys.<br>podnoszenia<br>(3 m)<br>- P<br>kg | Ciężar<br>własny przy<br>stand. wys.<br>podnoszenia<br>(3 m)<br>- G<br>kg | Ciężar przy<br>wys. podno-<br>szenia 3 m<br>z blokadą<br>wózka bez<br>obciążenia<br>- P<br>kg | Ciężar przy<br>wys. podno-<br>szenia 3 m<br>z blokadą<br>wózka bez<br>obciążenia<br>- G<br>kg |
|------------|---------------------|-----------------------------------|---------|-----------------------------------|--------------------------------------|---|---|---|---|---|
| YLIT 500   | *079006             | 500/1                             | A       | 50 - 180                          | 19                                   | 0,9                                     | 20  | 24  | 26  | 31  |
| YLIT 500   | -                   | 500/1                             | B       | 180 - 300                         | 19                                   | 0,9                                     | 21  | 25  | 27  | 32  |
| YLIT 1000  | *079013             | 1.000/1                           | A       | 50 - 180                          | 19                                   | 0,9                                     | 27  | 32  | 35  | 40  |
| YLIT 1000  | -                   | 1.000/1                           | B       | 180 - 300                         | 19                                   | 0,9                                     | 29  | 33  | 37  | 41  |
| YLIT 2000  | *079020             | 2.000/1                           | A       | 58 - 180                          | 19                                   | 1,15                                    | 44  | 49  | 52  | 57  |
| YLIT 2000  | -                   | 2.000/1                           | B       | 180 - 300                         | 19                                   | 1,15                                    | 46  | 50  | 54  | 58  |
| YLIT 3000  | *079037             | 3.000/1                           | A       | 74 - 180                          | 27                                   | 1,5                                     | 77  | 82  | 86  | 91  |
| YLIT 3000  | -                   | 3.000/1                           | B       | 180 - 300                         | 27                                   | 1,4                                     | 79  | 84  | 88  | 93  |
| YLIT 5000  | *079044             | 5.000/2                           | A       | 98 - 180                          | 27                                   | 2,0                                     | 125   | 130   | 135   | 140   |
| YLIT 5000  | -                   | 5.000/2                           | B       | 180 - 300                         | 27                                   | 1,8                                     | 129   | 134   | 139   | 144   |
| YLIT 10000 | *080996             | 10.000/3                          | A       | 125 - 310                         | 40                                   | 1,8                                     | -   | -   | -   | -   |

P przy ciężarze = z wózkiem pachanym

G przy ciężarze = z wózkiem z napędem ręcznym łańcuchowym.



Prowadnica



Opatentowany system hamulcowy: cichy w trakcie pracy oraz powolne zużycie części.



Wysokowartościowe okapturzone łożysko oraz panewka ślizgowa.



Wytrzymała obudowa ze stali odporna na najbardziej trudne warunki.



Ulepszone koło łańcucha nośnego umożliwia precyzyjne przemieszczanie się łańcucha.

**Wciągniki firmy Yale nie są zaprojektowane dla podnoszenia ludzi i pod żadnym pozorem nie mogą być do tego stosowane!**

## Wymiary modelu Yalelift IT

| Model                          | YLIT 500 | YLIT 1000 | YLIT 2000 | YLIT 3000 | YLIT 5000 | YLIT 10000 |
|--------------------------------|----------|-----------|-----------|-----------|-----------|------------|
| Amin., mm                      | 245      | 272       | 323       | 382       | 550       | 784        |
| A1, mm                         | 158      | 178       | 205,5     | 252       | 260,5     | 380        |
| A2, mm                         | -        | -         | -         | -         | -         | -          |
| B, mm                          | 17       | 22        | 30        | 38        | 45        | 68         |
| C, mm                          | 24       | 29        | 35        | 40        | 47        | 68         |
| D, mm                          | 14       | 19        | 22        | 30        | 37        | 50         |
| F (wózek z nap.ręcz.łańc.), mm | 92       | 92        | 91        | 107       | 149,5     | 113        |
| H1, mm                         | 24,5     | 24        | 23,5      | 32        | 30,5      | 55         |
| I (wózek pchany), mm           | 71,5     | 71,5      | 95,5      | 131       | 142,5     | 169        |
| l (wózek z nap.ręcz.łańc), mm  | 76,5     | 76,5      | 98        | 132,5     | 148,5     | 169        |
| L, mm                          | 270      | 310       | 360       | 445       | 525       | 430        |
| L1, mm                         | 130      | 130       | 150       | 180       | 209       | 200        |
| L2, mm                         | 159      | 175       | 207       | 256       | 283       | 261        |
| L3, mm                         | -        | -         | -         | -         | -         | -          |
| L4, mm                         | -        | -         | -         | -         | -         | -          |
| M, mm                          | M 18     | M 22      | M 27      | M 30      | M 42      | M 48       |
| O, mm                          | 60       | 60        | 80        | 112       | 125       | 150        |
| P (Wózek z zębatką), mm        | 108      | 110       | 112       | 112       | 117       | 158        |
| T (zakres A), mm               | 280      | 290       | 305       | 320       | -         | -          |
| T (zakres B), mm               | 400      | 410       | 425       | 440       | 484       | 540        |

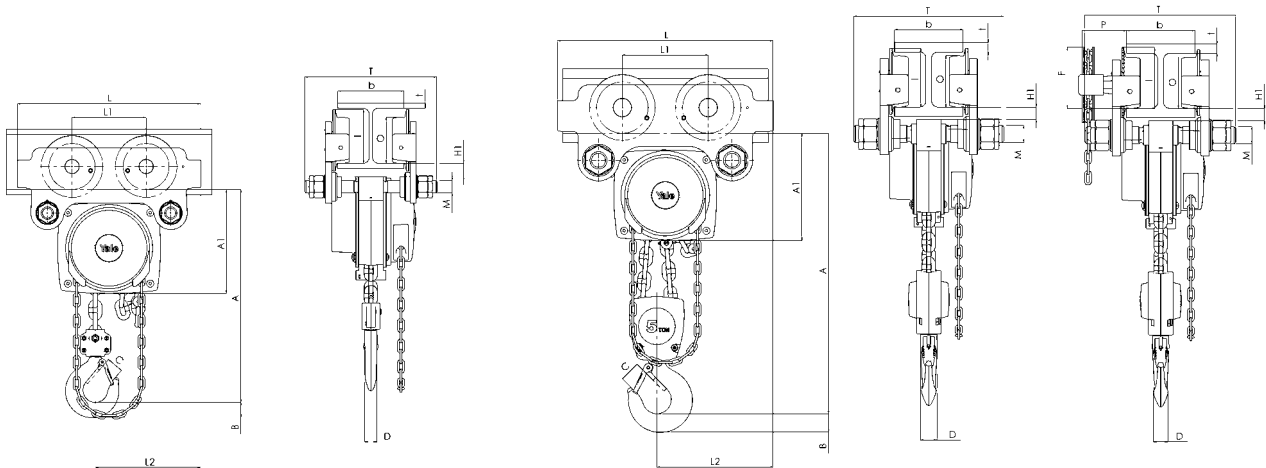

Model Yalelift ITP, 500 - 3.000 kg, z jednym ciągnem

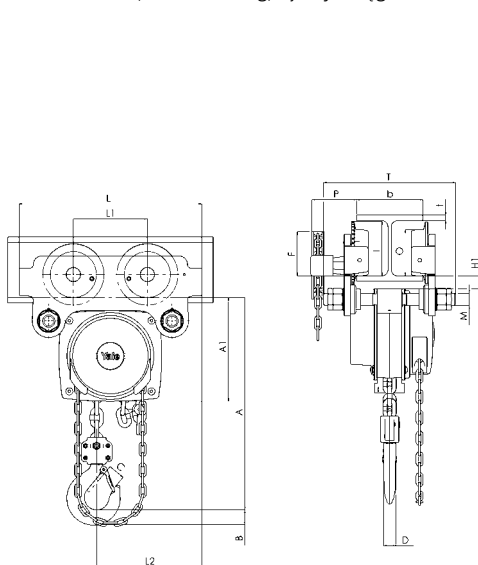

Model Yalelift ITP/ITG 5.000 kg, dwuciągowy

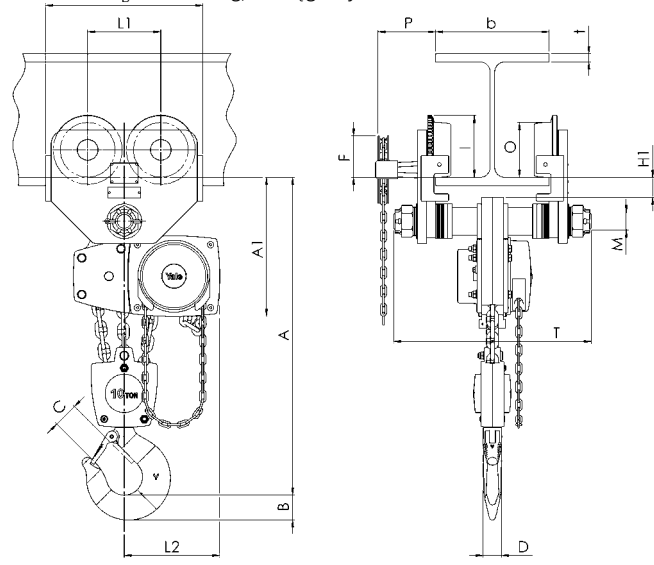

Model Yalelift ITG, 500 - 3.000 kg, z jednym ciągnem

Model Yalelift ITG, 10.000 kg, trzyciągowy