



**!** Dla zapewnienia bezawaryjnej pracy wciągarki pneumatycznej sprężone powietrze powinno być oczyszczone i naoliwione!

### Pneumatyczny wciągnik łańcuchowy z hakiem nośnym lub zintegrowanym wózkiem Model CPA

Udźwig 2.000 - 10.000 kg

Zasady konstrukcyjne wciągarki CPA podobne są do modelu CPE. Wciągarka ten nadaje się dzięki 100% nieograniczonej ilości startów oraz czasu włączeń do zastosowania w trudnych warunkach. Model ten nie jest podatny na czynniki zewnętrzne tj. zanieczyszczenia, wilgotność czy agresywne związki.

Wciągarka składa się z trzech podstawowych elementów, co wpływa na łatwość przeprowadzenia i niskie koszty serwisu.

#### Właściwości

- Trwały silnik lamelowy posiada wbudowany hamulec sprężynowy, który gwarantuje bezpieczne utrzymanie ładunku w przypadku awarii zasilania.
- Wysoki moment rozruchu poprzez przełączanie zaworów w obudowie silnika.
- Skuteczne sterowanie poprzez kasetę sterowniczą z 2 lub 4 przyciskami oraz z awaryjnym przyciskiem stop.
- Niska emisja hałasu w związku z dużym tłumikiem.
- Zaprojektowane ciśnienie pracy od 4 do 6 bar.
- Standardowa przekładnia planetarna zanurzona w oleju jest szczególnie cicha podczas pracy oraz umożliwia niską zabudowę urządzenia.
- 5-cio komorowe koło łańcuchowe wykonane ze stali wysokiej jakości jest optymalnie dopasowane z łańcuchem nośnym, co pozwala na gładką i precyzyjną jego pracę.
- Wykonanie do 3.000 kg tylko z jednym ciągnem zapewnia niską zabudowę
- Wymienialna prowadnica łańcucha jest trwała i precyzyjnie wykonana
- Kute haki nośny i ładunkowy wykonane są ze stopu stali odpornego na działanie czasu. Nie ulegają one złamaniu w momencie przeciążenia ładunkiem tylko otwierają się bez zniszczenia.

#### Opcje

- Pneumatyczne wózki do zawieszania wciągarek lub systemów podwieszania na życzenie.
- Sterowanie za pomocą linki
- Łańcuch nośny ze stali nierdzewnej.

## Dane techniczne modelu CPA

Model	EAN-Nr. 4025092*	Udźwig kg/ liczba ciągien	Prędkość pod- noszenia przy nominalnym obciążeniu* m/min	Prędkość pod- noszenia bez obciążenia* m/min	Prędkość opuszczania przy nominalnym obciążeniu* m/min	Moc silnika kW	Ciężar całkowity** hak zaczepowy kg	Ciężar całkowity** wózek pchany kg	Ciężar całkowity** wózek o nap. ręcznym łańcuch. kg	Ciężar całkowity** wózek pneu- matyczny kg
CPA 20-8	*073868	2.000/1	7,4	9,9	11,0	2,6	121	184	188	199
CPA 30-6	*073875	3.000/1	6,0	9,9	13,0	3,2	121	184	188	199
CPA 40-4	*073882	4.000/2	3,7	5,0	5,5	2,6	140	202	206	218
CPA 50-3	*073899	5.000/2	3,4	5,0	6,0	3,0	140	202	206	218
CPA 60-3	*073905	6.000/2	3,0	5,0	6,5	3,2	140	202	206	218
CPA 75-2	*056915	7.500/3	2,0	3,3	4,3	3,2	-	-	-	-
CPA 100-2	*075701	10.000/4	3,4	5,0	6,0	2 x 3,0	-	-	-	-

\*Wartości przy użyciu ciśnienia 6 bar, zużycie powietrza przy obciążeniu nominalnym 4,7 m<sup>3</sup>/min. Przy CPA 100-2: 9,4 m<sup>3</sup>/min.

\*\*Ciężar całkowity dla standardowej wysokości podnoszenia 3 m. Inne wysokości podnoszenia dostępne.

**Wciągarki firmy Yale nie są zaprojektowane dla podnoszenia ludzi i pod żadnym pozorem nie mogą być do tego stosowane!**



## Dane techniczne wózków

Udźwig kg	Rozmiar	Szerokość belki b mm	Grubość belki t max. mm	Promień skreću min. m	Prędkość jazdy wózka pneuma- tycznego m/min	Moc silnika wózka pneuma- tycznego kW
2.000 - 6.000	A	98 - 180	27	2,0	18	0,55
2.000 - 6.000	B	180 - 300	27	1,8	18	0,55
7.500 - 10.000	B	125 - 310	40	1,8	-	-

## Wymiary modelu CPA

Model	CPA 20-8	CPA 30-6	CPA 40-4	CPA 50-3	CPA 60-3	CPA 75-2	CPA 100-2
A, mm	516	516	681	681	681	950	1.068
A1, mm	286	286	428	428	428	479	651
B, mm	35	35	45	45	47	60	60
C, mm	37	37	46	46	42	52	52
D, mm	24	24	30	30	30	40/45	40/45
F1, mm	160	160	160	160	160	160	160
F2, mm	165	165	165	165	165	165	165
G, mm	220	220	220	220	220	220	581
G1, mm	180	180	140	140	140	268	311
G2 (13 m), mm	258	258	218	218	218	-	-
G2 (21 m), mm	278	278	238	238	238	345	408
H1, mm	110	110	110	110	110	110	110
H2, mm	135	135	135	135	135	307	256
H3, mm	115	115	115	115	115	115	115
K1, mm	100	100	100	100	100	92	92
K2, mm	51	51	51	51	51	62	62
M, mm	50	50	9,6	9,6	9,6	139	181
N, mm	60	60	100	100	100	136	291
Q1, mm	272	272	272	272	272	272	272
Q2, mm	325	325	325	325	325	325	325

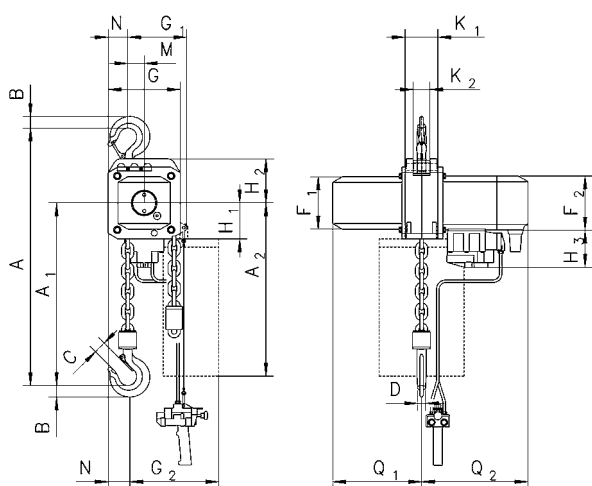

Model CPA z hakiem zaczepowym, 2.000 - 3.000 kg, z jednym ciągnem

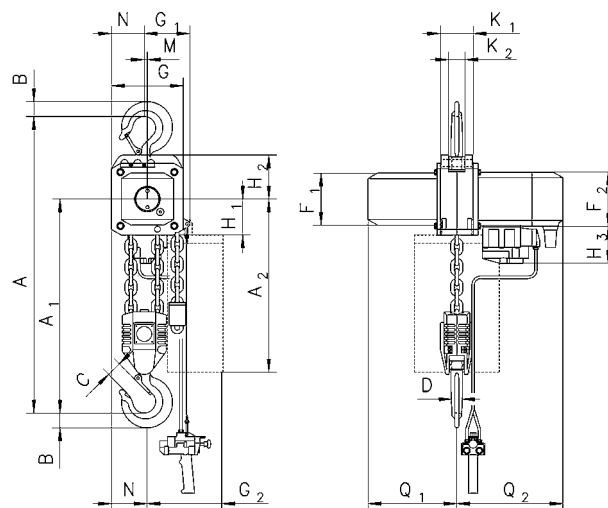

Model CPA z hakiem zaczepowym, 4.000 - 6.000 kg, dwuciągnowy

## Wymiary modelu CPA

Model	CPA 20-8	CPA 30-6	CPA 40-4	CPA 50-3	CPA 60-3	CPA 75-2	CPA 100-2
A2 (13 m), mm	430	430	430	430	430	-	-
A2 (21 m), mm	530	530	530	530	530	530	530
A4, mm	465	465	615	615	615	855	965
A5, mm	298	298	298	298	298	477	425
A6, mm	190	190	190	190	190	182	182
b, mm	A = 98 - 180/ B = 180 - 300	A = 98 - 180/ B = 180 - 300	A = 98 - 180/ B = 180 - 300	A = 98 - 180/ B = 180 - 300	A = 98 - 180/ B = 180 - 300	125 - 310	125 - 310
F, mm	150	150	150	150	150	113	113
I, mm	142,5	142,5	142,5	142,5	142,5	130	130
L1, mm	209	209	209	209	209	200	200
L2, mm	262,5	262,5	262,5	262,5	262,5	215	215
L3, mm	265	265	265	265	265	265	265
L4, mm	213	213	253	253	253	291	291
L5, mm	312	312	272	272	272	-	-
L6, mm	315	315	275	275	275	-	-
O, mm	125	125	125	125	125	150	150
P, mm	208	208	208	208	208	208	208
P1, mm	284	284	284	284	284	284	284
S, mm	b + 70	b + 70	b + 70	b + 70	b + 70	b + 98	b + 98
t, mm	27	27	27	27	27	40	40
T1 Wielkość A	182	182	182	182	182	-	-
T1 Wielkość B	242	242	242	242	242	270	270

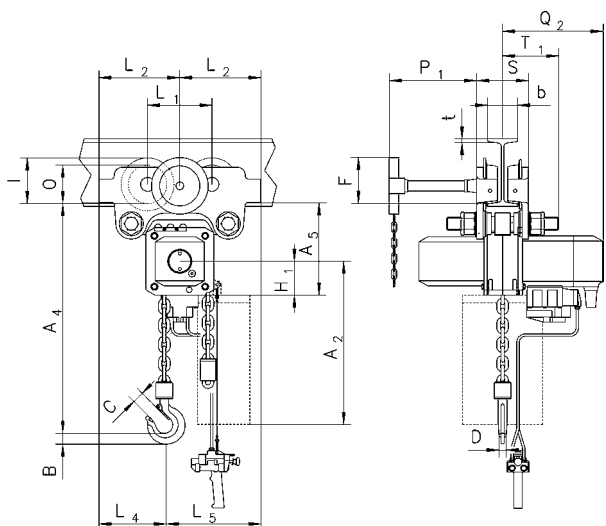

Model CPA ze zintegrowanym wózkiem pchanym lub wózkiem z napędem ręcznym łańcuchowym.

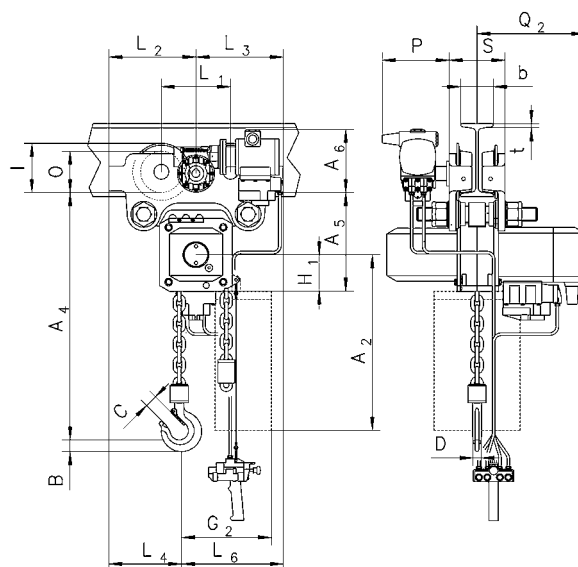

Model CPA ze zintegrowanym wózkiem pneumatycznym